



CLINT®

CLIMATIZZAZIONE INTEGRATA



Manuale installazione, uso e manutenzione • Ventilconvettori
Installation, use and maintenance manual • Fan coil units



elmer

Serie/Series	
FVW 12÷74	
Emissione/Edition	Sostituisce/Superseedes
04.06	05.05
Catalogo/Catalogue	
CLM 83	

G. I. Holding S.p.A. Vi ringrazia per la fiducia concessagli nell'acquisto del ventilconvettore. Il manuale deve essere letto completamente ed attentamente. Le diciture "Pericolo" o "Attenzione" riportate nelle norme d'uso devono essere oggetto di particolare attenzione; se non osservate possono essere causa di danno al ventilconvettore e/o a persone e cose. G. I. Holding S.p.A. declina ogni responsabilità per eventuali danni provocati dalla non attenta lettura del presente manuale o da un uso improprio del ventilconvettore. Per eventuali anomalie non indicate su questo manuale si prega contattare tempestivamente il servizio assistenza tecnica.

Attenzione!
Conservare i manuali in luogo asciutto per evitare il deterioramento, per eventuali consultazioni future.

G. I. Holding S.p.A. thanks you for your choice in the purchase of this fan coil unit. This manual must be read completely and carefully. The messages "Danger" and "Warning" in the usage instructions must be given special attention; if they are not observed there may be damage to the fan coil unit and/or to persons and things. G. I. Holding S.p.A. declines any responsibility for any damage caused by inattentive reading of this manual or by improper use of the fan coil unit. For any abnormalities not covered by this manual, please promptly contact technical customer service.

Attention!
Keep manuals in a dry place to avoid their deterioration, for future reference.

Prestazioni / Performances

Modello 2R - 3R - 4R				12	22	32	42	52	62	72
				13	23	33	43	53	63	73
				14	24	34	44	54	64	74
Portata aria	<i>Air flow</i>	max	m ³ /h	240	340	430	540	690	910	1180
		med	m ³ /h	190	260	340	420	530	730	810
		min	m ³ /h	140	170	250	280	400	510	590
Pressione sonora ⁽¹⁾	<i>Sound pressure level ⁽¹⁾</i>	max	dB(A)	41	44	40	44	46	48	52
		med	dB(A)	34	38	34	37	39	43	42
		min	dB(A)	26	26	25	27	33	34	34
Alimentazione elettrica	<i>Supply voltage</i>		V/Ph/Hz	<----- 230 / 1 / 50 ----->						
Potenza assorbita	<i>Absorbed power</i>	max	kW	0,02	0,04	0,05	0,07	0,08	0,16	0,20
Attacchi idraulici	<i>Water connections</i>		"G	1/2"	1/2"	1/2"	1/2"	1/2"	1/2"	1/2"
Peso	<i>Weight</i>		kg	16	19	24	28	33	43	54

⁽¹⁾ Alla distanza di 1 m e tempo di riverbero 0,5 s.
Pressione massima di esercizio 1000 kPa.
Temperatura massima acqua in ingresso 90 °C.
L'acqua può essere addizionata con glicole etilenico inibito.

⁽¹⁾ At a distance of 1 m and with reverberation time of 0.5 s.
Maximum operating temperature 1000 kPa.
Maximum inlet water temperature 90 °C.
Inhibited ethylene glycol can be added to the water.

Dimensioni, caratteristiche tecniche e componenti / Dimensions, technical characteristics and components

1/1 Dimensioni / Dimensions

Telaio interno / Internal frame

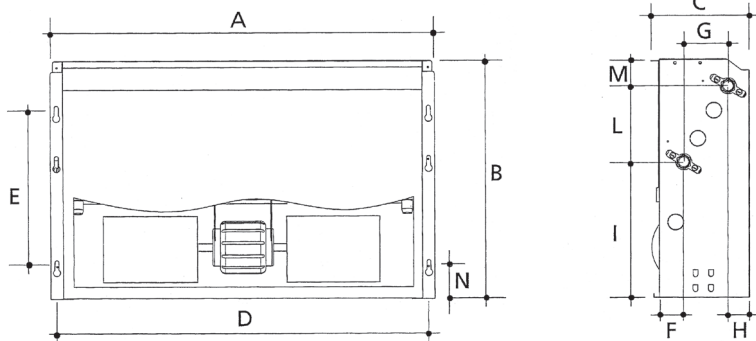

MOD.	12	22	32	42	52	62	72
	13	23	33	43	53	63	73
	14	24	34	44	54	64	74
A mm	440	560	760	960	1160	1135	1410
B mm	475	475	475	475	475	545	545
C mm	185	185	185	185	185	250	250
D mm	416	536	736	936	1136	1111	1386
E mm	310	310	310	310	310	380	380
F mm	50	50	50	50	50	45	45
G mm	85	85	85	85	85	165	165
H mm	50	50	50	50	50	43	43
I mm	267	267	267	267	267	265	265
L mm	148	148	148	148	148	220	220
M mm	60	60	60	60	60	60	60
N mm	70	70	70	70	70	70	70

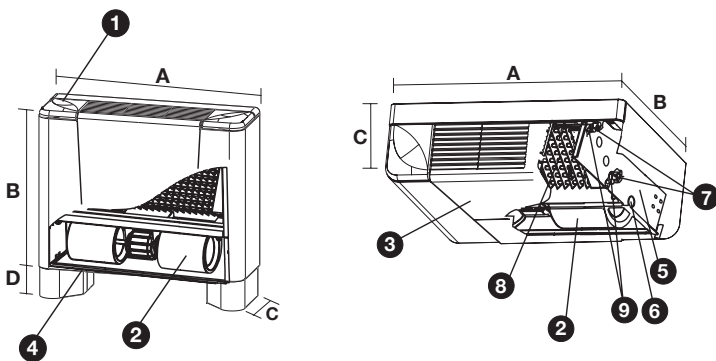

Mod.	12	22	32	42	52	62	72
	13	23	33	43	53	63	73
	14	24	34	44	54	64	74
A mm	650	780	1040	1170	1430	1430	1690
B mm	500	500	500	500	500	570	570
C mm	210	210	210	210	210	275	275
D mm	90	90	90	90	90	90	90

1.2 Caratteristiche tecniche

Il ventilconvettore è una unità terminale per il trattamento dell'aria degli ambienti nel periodo estivo e invernale. Le versioni sono:

- VP Unità verticale con mantello (ripresa inferiore e mandata verticale)
- VH Unità verticale con mantello (ripresa frontale e mandata verticale)
- VE Unità orizzontale con mantello (ripresa posteriore e mandata orizzontale)
- VO Unità orizzontale con mantello (ripresa inferiore e mandata orizzontale)

1.2 Technical characteristics

The fan coil unit is a terminal unit for the treatment of room air in the summer and winter seasons. The versions are:

- VP Vertical unit with cabinet (lower suction and vertical delivery)
- VH Vertical unit with cabinet (front suction and vertical delivery)
- VE Horizontal unit with cabinet (rear suction and horizontal delivery)
- VO Horizontal unit with cabinet (lower suction and horizontal delivery)

1.3 Componenti

① Vano pannelli di comando

Vano predisposto per ospitare i pannelli di comando di cui può essere dotato l'apparecchio.

② Ventilatore

Di tipo centrifugo direttamente accoppiato a un motore elettrico monofase a 6 velocità, delle quali 3 collegate nella configurazione standard.

1.3 Components

① Control panel compartment

Compartment provided to house the control panels with which the appliance may be equipped.

② Fan

Centrifugal type directly coupled to a 6-speed single-phase electric motor, with 3 speeds connected in the standard configuration.

3 Mobiletto di copertura

È realizzato in lamiera d'acciaio preverniciata ad alta resistenza alla corrosione ed alla ruggine.

4 Filtro aria

Filtro lavabile a secco, in materiale acrilico, inserito in un robusto telaio in lamiera zincata.

5 Telaio interno

Costruito con lamiera zincata di elevato spessore con fori pretranciati per le varie configurazioni.

6 Scarico condensa

Permette lo scarico della condensa anche in condizioni particolari data la particolare capienza della vaschetta e il notevole diametro del tubo di scarico.

7 Collegamenti idraulici

I collegamenti idraulici si trovano normalmente nel fianco dx del ventilconvettore, a sx se viene ruotata la batteria di scambio termico, e sono da 1/2" G per qualsiasi modello.

8 Batteria di scambio termico

Costituita da una batteria alettata in tubi di rame ed alette corrugate in alluminio.

9 Valvole sfiato aria

Si trovano sugli attacchi idraulici della batteria e permettono lo sfiato dell'aria dalla batteria stessa.

3 Enclosure

This is realized in pre-painted, rust and corrosion resistant sheet metal.

4 Air filter

Washable dry air filter in acrylic material, placed in a sturdy galvanized sheet metal frame.

5 Internal frame

Built in thick galvanized sheet metal with pre-punched holes for the various configurations.

6 Condensation discharge

This makes it possible to discharge the condensation even in special conditions, due to the particular capacity of the tray and substantial diameter of the discharge pipe.

7 Water connections

The water connections are normally found on the rh side of the fan coil unit, on the lh side if the heat exchange coil is field rotated, and they measure 1/2" G for all models.

8 Heat exchange coil

Copper pipes and carved aluminium fins.

9 Air bleed valves

These are found on the water connections of the coil and make it possible to bleed air from the coil.

Installazione, collegamenti elettrici e avviamento / Installation, electrical connections and start-up

2.1 Installazione del ventilconvettore

Il ventilconvettore deve essere installato perfettamente orizzontale e in posizione che consenta di effettuare facilmente la manutenzione ordinaria (pulizia filtri) nonché quella straordinaria.

Per installare il ventilconvettore procedere nel seguente modo:

- Togliere la copertura allentando le viti di fissaggio (Fig. A).
- Se sono previsti i piedini, essi devono essere montati come da istruzioni in allegato agli stessi.
- Fissare il gruppo ventilante alla parete o al soffitto tramite viti a tassello (Fig. B verticale, Fig. C orizzontale).
- Si consiglia di collegare l'entrata dell'acqua al raccordo inferiore. Collegare i tubi per l'alimentazione della batteria ed effettuare il collegamento dello scarico condensa.
- I tubi di alimentazione idraulica devono essere isolati adeguatamente per evitare fastidiosi gocciolamenti in funzionamento di raffreddamento.
- Per la raccolta dell'acqua che si forma sugli attacchi idraulici va utilizzata l'apposita vaschetta raccogli condensa (opzionale).
- Lo scarico della condensa deve essere adeguatamente dimensionato e le tubazioni devono mantenere per tutta la loro lunghezza una pendenza che consenta un corretto deflusso della condensa.
- Se lo scarico condensa dovesse confluire nella rete fognaria è necessario realizzare un sifone che impedisca la risalita verso l'ambiente di cattivi odori (Fig. E).
- Riposizionare la copertura riavvitando le viti di fissaggio.

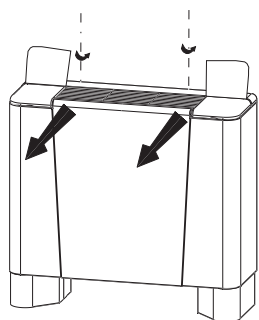

Fig. A

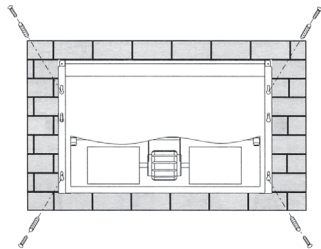

Fig. B

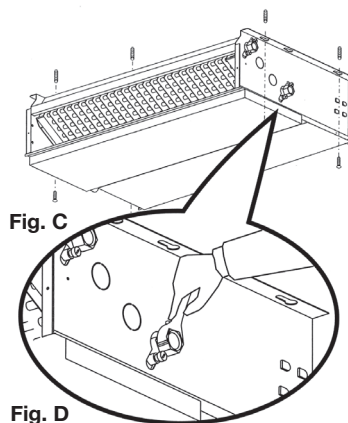

Fig. C

Fig. D

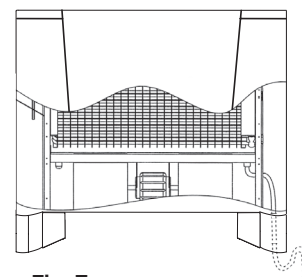

Fig. E

Attenzione!

Durante il collegamento dei tubi tenere con una chiave l'esagono di raccordo della batteria in modo da non provocare danni alla stessa (Fig. D).

Nota

È consigliata l'installazione del ventilconvettore ad una altezza inferiore ai 3 metri.

Attention!

During connection of the pipes, always hold the coil coupling with a wrench to avoid damaging it. (Fig. D).

Note

We suggest installing the fan coil unit at a height not greater than 3 meters.

2.2 Rotazione della batteria

Se per esigenze di installazione fosse necessario ruotare la batteria, procedere nel seguente modo:

- Togliere il mantello di copertura del ventilconvettore (Fig. A).
- Togliere il pannello di tamponamento **1** posto davanti alla batteria allentando le relative viti.
- Sfilare la batteria **2** dall'unità ventilante dopo aver agito sui punti di fissaggio (Fig. B).
- Togliere i pretranciati **3** dal fianco sx (Fig. C).
- Inserire la batteria dopo averla ruotata ed infine fissarla.
- Chiudere i fori degli attacchi idraulici rimasti inutilizzati sul fianco dx con della gomma adesiva **4**.
- Spostare il supporto comandi e il relativo cablaggio sul fianco dx del ventilconvettore (Fig. D).
- Spostare il collegamento di messa a terra **5** sul fianco dx.
- Ad operazioni ultimate rimontare il mantello di copertura.

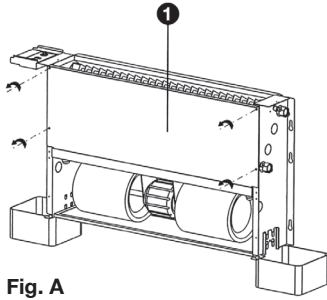

Fig. A

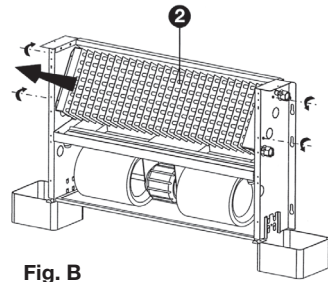

Fig. B

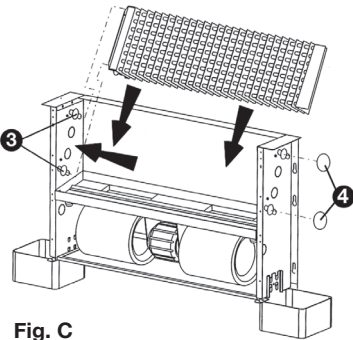

Fig. C

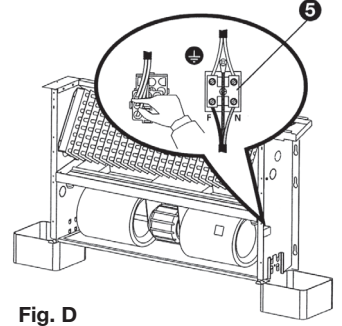

Fig. D

2.2 Coil rotation

If installation requirements make it necessary to rotate the coil, proceed in the following manner:

- Remove the cabinet from the fan coil unit (Fig. A).
- Remove protection panel **1** located in front of the coil by loosening the relative screws.
- Slide coil **2** out from the fan unit after acting on the fastening points (Fig. B).
- Remove the pre-punched pieces **3** from the lf side (Fig. C).
- Insert the coil after rotating it and then fasten it.
- Close the holes of the water connections which are unused on the rh side with the included adhesive rubber **4**.
- Move the control support with its wiring to the rh side of the fan coil unit (Fig. D).
- Move earth connection **5** to the rh side.
- When the operation is concluded re-install the cabinet.

2.3 Collegamenti elettrici

Prima di effettuare qualsiasi operazione sulla parte elettrica del ventilconvettore togliere l'alimentazione spegnendo l'interruttore generale. Ricordarsi sempre di collegare il filo di terra.

Il collegamento a terra è obbligatorio per legge. L'installatore deve provvedere alla sua realizzazione utilizzando l'apposito morsetto contrassegnato dall'indicazione internazionale di messa a terra. I collegamenti elettrici devono essere effettuati come da Fig. E e Fig. F.

2.4 Avviamento

Sfiatare l'impianto dopo averlo riempito. Inoltre sfiatare il ventilconvettore per mezzo delle apposite valvoline e controllare il buon funzionamento del ventilconvettore.

Attenzione!

Il primo avviamento del ventilconvettore deve essere effettuato alla massima velocità, lasciando girare il ventilatore per circa 4/5 ore. Ripetere l'operazione dopo una lunga inattività.

2.5 Orientamento delle alette delle griglie

- Sbloccare la griglia all'estrema dx estraendo i piolini **1** (Fig. G);
- Spostare tutte le griglie verso dx **2** e sganciarle dalla sede;
- Orientarle nella posizione desiderata **3**;
- Inserirle nella sede e farle scorrere verso sx **4**;
- Bloccare l'ultima griglia di dx sfondando il pretranciato in corrispondenza del foro presente nel mantello o facendo corrispondere l'interspazio fra le ultime due alette con il foro presente nel mantello e reinserire i piolini **5**.

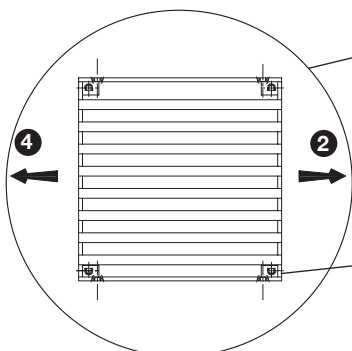

Fig. G

Al comando a bordo macchina (versioni verticali)
Built-in to control (vertical versions)

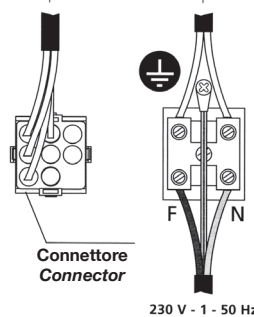

Fig. E

Al comando remoto (versioni orizzontali)
Remote control (horizontal versions)

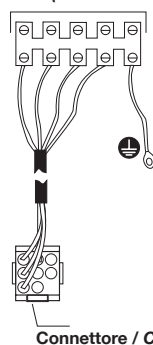

Fig. F

2.3 Electrical connections

Before carrying out any operations on the electrical part of the fan coil unit, disconnect the electrical mains power supply by turning off the main switch. Always remember to connect the earth wire. The earth connection is required by law. The installer must provide for its realization by using the appropriate terminal which is marked with the international symbol for earth connections. The electrical connections must be made as shown in the picture E and picture F.

2.4 Start-up

Bleed the system after having filled it. Also bleed the fan coil unit by means of the appropriate valves and check fan coil unit for proper operation.

Attention!

The first start-up of the fan coil unit must be made at maximum speed, letting the fan run for 4-5 hours. Repeat this operation after a long shutdown period.

2.5 Grilles orienting

- Free the extreme right grille lifting the pins **1** (Fig. G);
- Shift grilles to the right **2** and remove them;
- Turn grilles as desired **3**;
- Insert grilles and shift them to the left **4**;
- Block the last grille on the right punching the precut hole of the cabinet or putting in correspondence the space between the last two fins with the hole and reinsert the pins **5**.

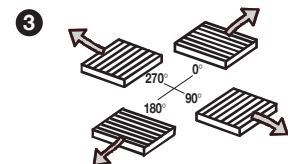

3.1 Controllo velocità ventilatore a bordo macchina o a distanza (opzionale)

È dotato di un selettore a tre posizioni per la selezione della velocità del ventilatore e di un altro selettore per l'accensione o lo spegnimento dell'unità.

Per accendere il ventilconvettore agire su quest'ultimo selettore e selezionare il modo di funzionamento

Raffreddamento 

Riscaldamento 
(viene attivato l'eventuale termostato di minima).

Selezionare la velocità del ventilatore.

massima  media  minima 

Alla massima velocità l'azione di riscaldamento o raffreddamento è maggiore; la regolazione della temperatura sarà in questo caso data da un termostato ambiente esterno all'unità.

In riscaldamento, se presente il termostato di minima (opzionale), la ventilazione si avvia solo se la sonda rileva la temperatura prefissata.

3.2 Pannello di controllo a bordo macchina o a distanza (opzionale)

Pannello di controllo automatico a bordo macchina o a distanza (opzionale)

Dispongono di un termostato che permette di regolare la temperatura dell'ambiente direttamente dal gruppo comando dell'unità. Per accendere il ventilconvettore agire sul selettore e selezionare il modo di funzionamento.

Raffreddamento 

Riscaldamento 

Automatico **auto⁽¹⁾**

⁽¹⁾ La funzione seleziona automaticamente la modalità sulla base della temperatura ambiente e della temperatura dell'acqua in ingresso batteria e consente al regolatore di gestire in modo autonomo il funzionamento del ventilconvettore, svolgendo anche la funzione di termostato di minima sia estivo che invernale.

Selezionare la velocità del ventilatore.

massima  media  minima  Automatico **auto⁽²⁾**

Per un rapido raggiungimento delle temperature impostate si suggerisce di utilizzare, nella funzione manuale, la velocità massima del ventilatore.

⁽²⁾ La funzione seleziona automaticamente la velocità in funzione del Δ fra set point impostato e temperatura ambiente.

Impostare la temperatura agendo sul termostato.

Il termostato andrà ad agire sul ventilatore e sulla valvola motorizzata, se presente. Per un rapido raggiungimento del comfort all'avvio dell'unità si suggerisce di utilizzare, nella funzione manuale, la velocità massima del ventilatore; quando la temperatura dell'ambiente sarà gradevole, riposizionare il selettore delle velocità nella posizione desiderata.

Nota

Il comando con termostato e sonda di minima temperatura impedisce al ventilconvettore di mandare in ambiente aria fredda nella funzione invernale e aria calda nella funzione estiva.

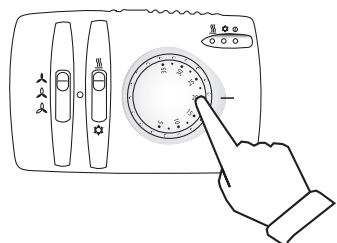
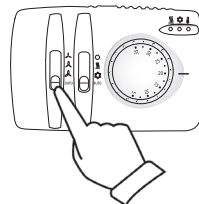
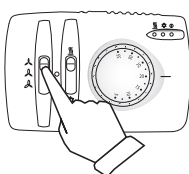
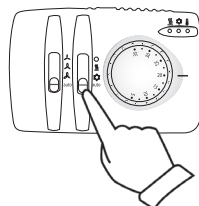
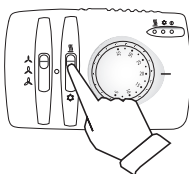
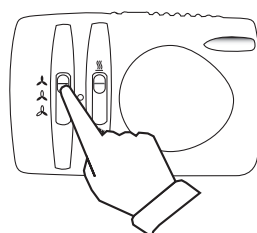
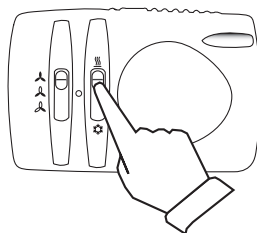

3.1 Built-in or remote fan speed control (optional)

This is equipped with a three-position selector for the selection of the fan speed and another selector to switch the unit on and off. To turn on the fan coil unit, use this second selector and select the operating mode

Cooling 

Heating 
(the optional minimum thermostat is activated).

Select the fan speed.

maximum  medium  minimum 

At maximum speed the heating or cooling action is greater. In such a case temperature regulation will be provided by a room thermostat outside the unit.

In heating mode, if the minimum thermostat is present (optional), the fan starts up again only if the sensor detects the preset temperature.

3.2 Built-in or remote control panel (optional)

Built-in or remote automatic control panel (optional)

These versions include a thermostat that makes it possible to adjust the room temperature directly from the unit control group. To switch on the fan coil unit, use the selector and select the operating mode.

Cooling 

Heating 

Automatic **auto⁽¹⁾**

⁽¹⁾ The function automatically selects the mode according to the ambient temperature and the inlet water temperature and enables the controller to control fancoil operating also as minimum temperature thermostat both in winter and summer mode.

Select the fan speed:

maximum  medium  minimum  Automatic **auto⁽²⁾**

To rapidly reach the set temperature, we suggest using the fan's maximum speed in the manual mode.

⁽²⁾ The function automatically selects the speed to the difference between set point and room temperature.

Setting temperature by means of the thermostat.

The thermostat will act upon the fan and the motorized valve if mounted. To reach a comfortable temperature rapidly, we suggest setting the speed at the maximum in the manual mode. When the room temperature is comfortable, set the speed selector in the desired position.

Note

Control with the thermostat and minimum temperature sensor prevent the fan coil unit from delivering into the room cold air in winter and hot air in summer mode.

⚠ Attenzione!

Tutte le operazioni di manutenzione devono essere eseguite dopo aver tolto l'alimentazione elettrica del ventilconvettore. Ogni anno è opportuno un intervento di manutenzione straordinaria per la pulizia integrale del ventilconvettore interpellando il rivenditore o il centro di assistenza tecnica autorizzato.

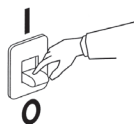

4.1 Pulizia unità

Per la pulizia dell'unità utilizzare un panno moderatamente imbevuto con acqua e alcool ad una temperatura massima di 45° C. Asciugare con un panno morbido ed usare un pennello per la pulizia delle griglie.

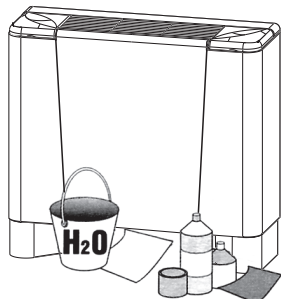

4.2 Pulizia filtri

L'unità è costruita con moderne tecnologie che assicurano il corretto funzionamento e la massima efficienza nel tempo, per cui l'unica manutenzione ordinaria da effettuarsi è la pulizia del filtro dell'aria.

Pulizia che assicura un ottimale funzionamento dell'unità e soprattutto una buona filtrazione dell'aria.

Il filtro deve essere pulito a secco (aspirapolvere) oppure lavato ogni 15/20 giorni per ambienti non eccessivamente polverosi.

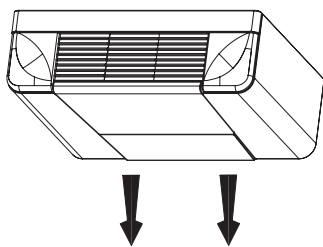

Fig. A

Estrazione del filtro nei modelli con ripresa inferiore/posteriore.

- 1) Per la sola versione VE, svitare le due viti di bloccaggio situate sotto la base del ventilconvettore (Fig. A).
- 2) Estrarre il filtro (Fig. B) e pulirlo come segue:
 - Il filtro può essere pulito con un aspirapolvere oppure con acqua tiepida e detersivo neutro.
 - Se viene lavato, lasciarlo asciugare all'ombra.
- 3) Rimettere il filtro asciutto nel suo alloggiamento e, per la sola versione VE, fissarlo con le viti di bloccaggio (Fig. A).

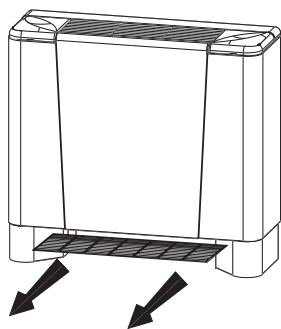

Fig. B

⚠ Attenzione!

Non usare benzina, solventi chimici polvere detergenti e/o abrasivi, lucidanti per mobili, panni ruvidi o carta vetrata.

Estrazione del filtro nei modelli con ripresa frontale/inferiore.

- 1) Con un cacciavite, attraverso l'asola della griglia di ripresa, fare pressione lateralmente sulla linguetta di sgancio (Fig. C).
- 2) Togliere la griglia ① ed estrarre il filtro ②.
- 3) Pulire il filtro come descritto per i modelli con ripresa inferiore/posteriore.
- 4) Rimettere il filtro asciutto nel suo alloggiamento e rimontare la griglia.

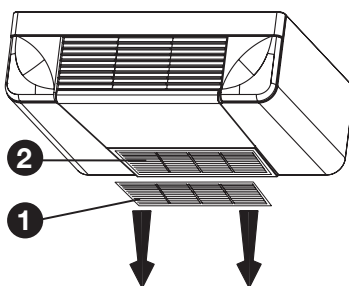

Fig. C

⚠ Attenzione!

I filtri intasati provocano un minor rendimento del ventilconvettore.

⚠ Attention!

All maintenance operations must be performed after disconnecting the electrical power supply from the fan coil unit. Each year, it is advisable to perform special maintenance for complete cleaning of the fan coil unit, contacting the retailer or the authorized technical customer service center.

4.1 Unit cleaning

To clean the unit use a cloth slightly dampened with water and alcohol at a maximum temperature of 45° C.

Dry with a soft cloth and use a brush to clean the grilles.

4.2 Filter cleaning

The unit is manufactured with modern technologies which ensure proper operation and maximum efficiency over time, therefore the only regular maintenance to be performed is the cleaning of the air filter.

This cleaning will ensure excellent performance of the unit and especially good air filtration.

The filter must be cleaned dry with a vacuum cleaner or washed every 15-20 days for rooms which are not overly dusty.

Extracting the filter from units with bottom/back air intake.

- 1) Unscrew the two fastening screws located under the base of the fan coil unit (Fig. A - VE version only).
- 2) Extract the filter (Fig. B) and clean it as follows:
 - The filter can be cleaned with a vacuum cleaner or with warm water and neutral detergent.
 - If it is washed, leave it to dry in the shade.
- 3) Place the dry filter back in its housing and fasten it with the screws (Fig. A - VE version only).

⚠ Attention!

Do not use gasoline, chemical solvents, powder detergents and/or abrasives, furniture polish, rough cloths or sandpaper.

Extracting the filter from units with front/bottom air intake.

- 1) By a screwdriver, through the intake grill hole, press sideways the unfastening reed (Fig. C).
- 2) Remove the grille ①, and extract the filter ②.
- 3) Clean the filter as described above.
- 4) Place the dry filter in its housing and re-install the grille.

⚠ Attention!

Clogged filters may cause reduced performance of the fan coil unit.

Elenco ricambi / Spare parts list

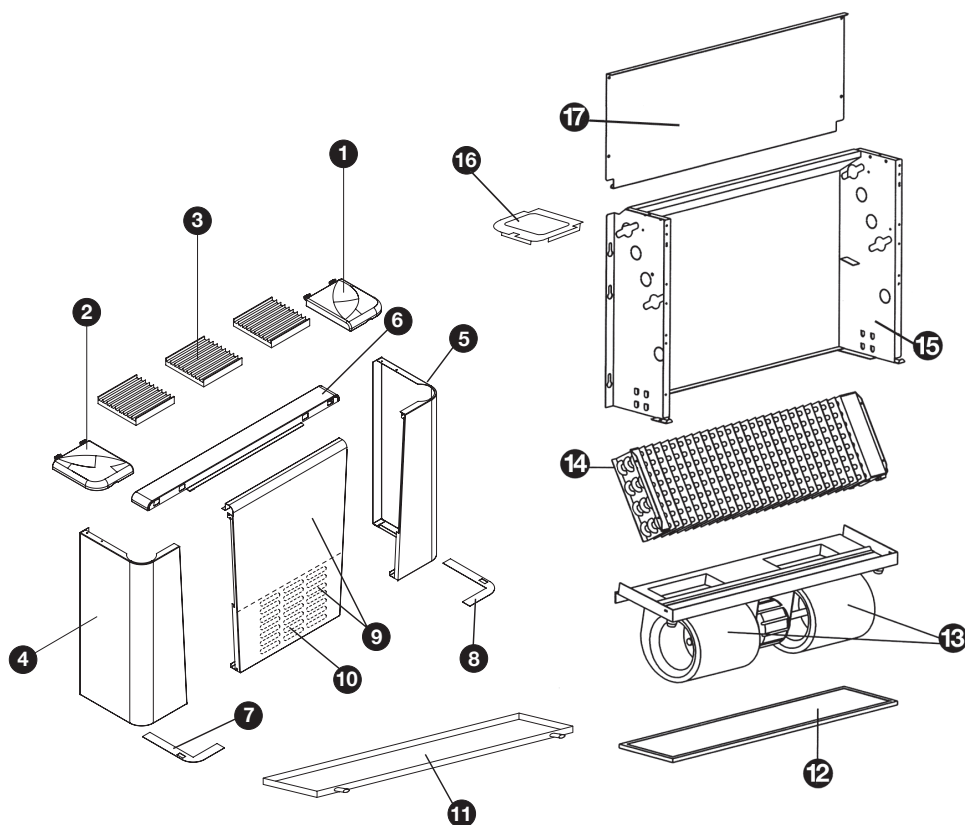

Legenda / Legend

- ① Sportello dx / Rh door
- ② Sportello sx / Lf door
- ③ Griglia centrale / Center grille
- ④ Fianco sx / Lf side
- ⑤ Fianco dx / Rh side
- ⑥ Traversino / Crosspiece
- ⑦ Rinforzo sx / Lf reinforcement
- ⑧ Rinforzo dx / Rh reinforcement
- ⑨ Pannello frontale / Front panel
- ⑩ Griglia di ripresa frontale (solo versioni VH e VO)
Front air intake grille (VH and VO version only)
- ⑪ Vaschetta raccogli-condensa (solo versioni orizzontali)
Moisture drain pan (horizontal models only)
- ⑫ Filtro aria / Air filter
- ⑬ Gruppo ventilante / Fan group
- ⑭ Batteria standard / Standard coil
- ⑮ Telaio / Frame
- ⑯ Supporto comandi / Control support
- ⑰ Pannello di tamponamento (solo versioni verticali)
Panel closing (vertical version only)

Avvertenze / Warnings

Prima di qualsiasi intervento di manutenzione togliere l'alimentazione al ventilconvettore.
Before any maintenance work, disconnect electrical power supply to the fan coil unit.

Non utilizzare il ventilconvettore per asciugare il bucato.
Do not use the fan coil unit to dry laundry.

Non coprire l'unità con tendaggi o altri oggetti che possano ostruire il flusso dell'aria.
Do not cover the units with drapes or other objects that may obstruct the air flow.

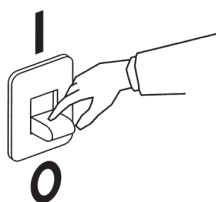

NO!

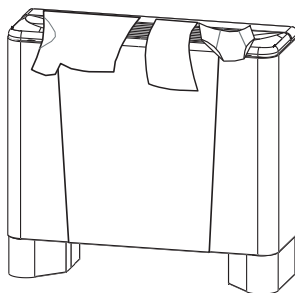

NO!

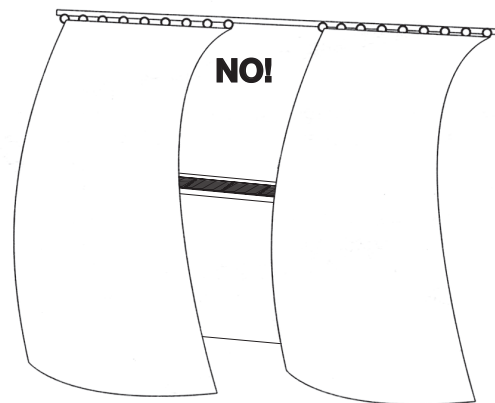

Non versare o spruzzare acqua sull'unità.
Do not pour or spray water on the unit.

Non inserire oggetti nelle griglie di protezione.
Do not insert objects in the protection grille.

Non appoggiare pesi sull'unità o sedersi sopra.
Do not place weights on the unit or sit on it.

NO!

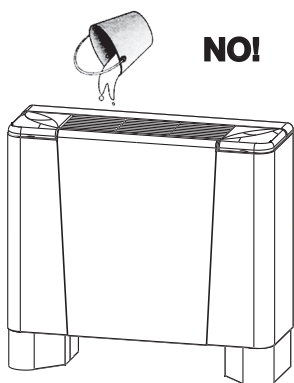

NO!

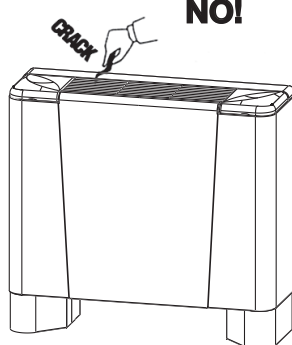

NO!

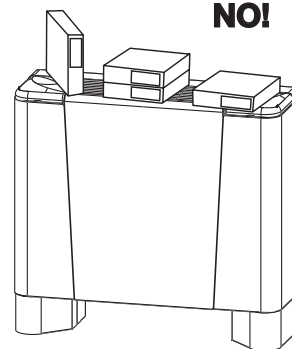

Simboli di sicurezza / Safety symbols



Pericolo: tensione
Danger: live current



Messa a terra
Ground



Pericolo:
organi in movimento
Danger:
moving parts



Legenda
Legend

Trasporto / Transportation



Fare attenzione a non bagnare gli imballi
Do not let the packaging get wet.



Non trasportare da soli il collo se il suo peso supera i 35 kg.

Do not transport the package alone if its weight is more than 35 kg.



Non calpestare gli imballi.
Don't stand on packages.



Controllare sempre sull'imballo la posizione della freccia per il corretto stoccaggio e il numero di macchine impilabili.

Always check on the package for the direction of storage and the number that can be stacked.

Anomalie di funzionamento / Operating abnormalities

Ricerca guasti

Prima di chiamare l'assistenza tecnica si prega di verificare quanto segue:

Descrizione guasti	Possibile causa	Possibile soluzione
Poca aria in uscita dal ventilconvettore	<ul style="list-style-type: none"> errata impostazione sul pannello di controllo filtro intasato ostruzione del flusso l'aria in entrata/uscita 	<ul style="list-style-type: none"> selezionare la corretta velocità pulire il filtro rimuovere l'ostruzione
Il ventilconvettore non fa freddo	<ul style="list-style-type: none"> mancanza acqua fredda impostazione errata sul pannello di controllo differenza troppo elevata fra la temperatura ambiente e quella impostata sul pannello di controllo automatico 	<ul style="list-style-type: none"> controllare il refrigeratore impostare la temperatura corretta ridurre la differenza di temperatura
Il ventilconvettore non fa caldo	<ul style="list-style-type: none"> mancanza acqua calda impostazione errata sul pannello di controllo differenza troppo elevata fra la temperatura ambiente e quella impostata sul pannello di controllo automatico 	<ul style="list-style-type: none"> controllare la caldaia impostare la temperatura corretta ridurre la differenza di temperatura
Il ventilconvettore non gira	<ul style="list-style-type: none"> mancanza di energia elettrica 	<ul style="list-style-type: none"> controllare la presenza di tensione

Trouble shooting

Before calling technical customer service, please check the following:

Defect description	Possible cause	Possible solution
Little air coming out of fan coil unit	<ul style="list-style-type: none"> improper setting on control panel filter clogged obstruction of entry/exit air flow 	<ul style="list-style-type: none"> select correct speed clean filter remove obstruction
The fan coil unit does not cool	<ul style="list-style-type: none"> no cold water improper setting on control panel excessive difference between room temperature and the one set on the automatic control 	<ul style="list-style-type: none"> check chiller set proper temperature reduce temperature difference
The fan coil unit does not heat	<ul style="list-style-type: none"> no hot water improper setting on control panel excessive difference between room temperature and the one set on the automatic control 	<ul style="list-style-type: none"> check boiler set proper temperature reduce temperature difference
The fan coil unit does not run	<ul style="list-style-type: none"> no electrical energy 	<ul style="list-style-type: none"> check electrical current

G.I. HOLDING S.p.A. non si assume alcuna responsabilità per eventuali errori contenuti nel presente catalogo e si riserva di variare, senza preavviso, i dati interni riportati.

G.I. HOLDING S.p.A. does not assume any responsibility for any errors contained in this catalogue and reserves the right to vary the data contained herein without any advance notice.